

|          |            |
|----------|------------|
| 外徑       | 12         |
| 導程       | 10         |
| 精度       | 研磨級C5      |
| 間隙       | T          |
| 螺桿溝槽谷徑   | 10.2       |
| 鋼珠球徑/BCD | 2.000/12.3 |
| 鋼珠循環捲數   | 2.7*1      |
| 動額定負荷    | 3200N      |
| 靜額定負荷    | 5850N      |
| 其他       | *          |

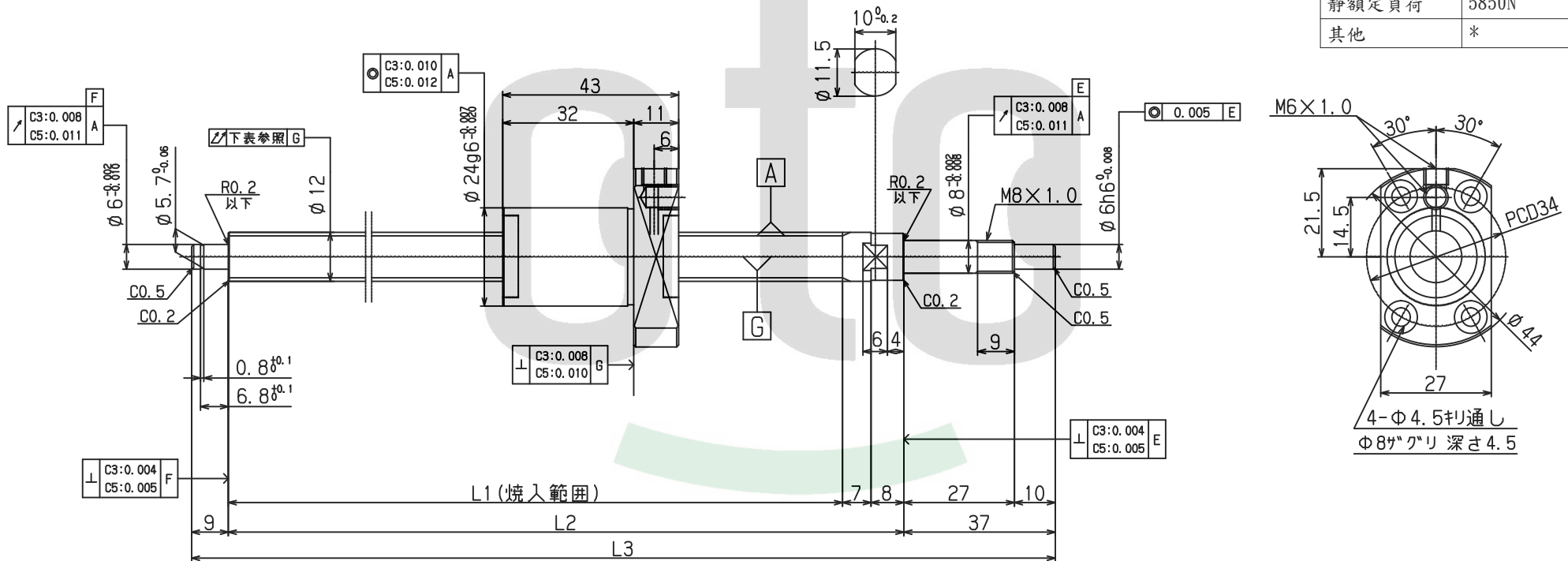

OTO Automation Inc.

BS1210E-C5T- R

| 一般公差        |      | 表面粗度 |       |
|-------------|------|------|-------|
| 尺寸區分        | 容許差  | 記號   | Rmax  |
| 0.5-6以下     | ±0.1 | ~    | -     |
| 6-30以下      | ±0.2 | ▽    | 12.5a |
| 30-120以下    | ±0.3 | ▽▽   | 3.2a  |
| 120-315以下   | ±0.5 | ▽▽▽  | 0.40a |
| 315-1000以下  | ±0.8 | ▽▽▽▽ | 0.10a |
| 1000-2000以下 | ±1.2 |      |       |

| 簽名確認欄 | 逸豐科技股份有限公司 |  |        |
|-------|------------|--|--------|
|       | 圖名         |  | 材料     |
|       | 圖號         |  | 加工     |
|       | 設備         |  | 處理     |
|       | 數量         |  | 比例 1:1 |